



SIEBE MIT SINN!

LS28



Kompakte Siebtechnik - vielfältig einsetzbar

Eckdaten Siebanlage LS28:

- Anlagengewicht: 1.550 kg
- Vibromotor: 1,15 kW, 1.500 RPM
- Anschluss: 380 V, 50 Hz, 16 A
- Mit Betriebsstundenzähler
- Höhe: 2.550 mm
- Aufstellfläche: 2.800 mm x 1.600 mm
- Sieb Oberdeck: 2 Stück 1.630 x 1.280 mm
- Sieb Unterdeck: 2 Stück 1.630 x 1.280 mm
- Lagerung: auf 6 Druckfedern
- Durchsatz: bis zu 80m³/Stunde

KOMPAKT

Mit einem Anlagengewicht von nur 1.550 kg (betriebsbereit) kann das Sieb problemlos mit einem PKW-Anhänger transportiert werden.
Standfläche: 2.800mm x 1.600mm

FLEXIBEL

Je nach Art der Verwendung können verschiedene Siebeläge gewählt werden. Standard Siebeläge 32 mm Oberdeck, 16 mm Unterdeck (Quadratmasche).
Das abnehmbare Trennblech erlaubt einen schnellen und flexiblen Transport.

WARTUNGSARM

Kurze Kontrolle der Schraubverbindungen etwa 1 Mal pro Woche. Wartungsfreie Lager am Vibrationsmotor.

SAUBER

Antrieb: Rein elektrisch - somit zu 100% sauber!
Keine Verunreinigung des umliegenden Geländes durch beschädigte Hydraulikleitungen o.Ä.

FUNKTIONELL

Mit der semimobilen Siebanlage von XAVA-Recycling kann unterschiedlichstes Aufgabematerial in bis zu 3 Fraktionen getrennt werden. Egal ob Abwurfmaterial eines Brechers (Prallmühle/Backenbrecher), Bauschutt, Ziegelreste, Muttererde, Sand, Kompost, Hackschnitzel, Rindenmulch, oÄ alles wird sorgfältig in 3 verschiedene Endmaterial-Größen abgesiebt.

2-Deck-Sieb-Container:

- Oberdeck - Abwurfseite links vorne
- Unterdeck - Abwurfseite rechts vorne
- Feinmaterial - Abwurf nach unten in den Container



BMKO

Pribelsdorf 32
A-9125 Kühnsdorf
office@bm-ko.at
www.bm-ko.at

+43(660)4708309

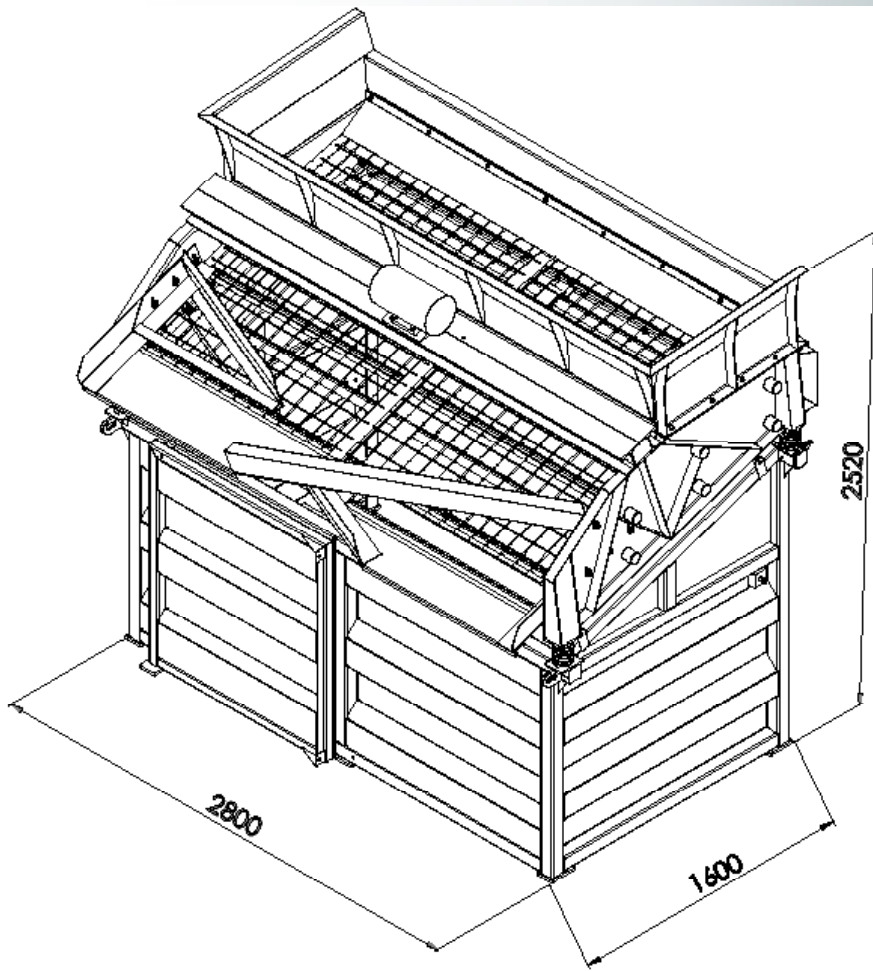

Notizen



BMKO
Pribelsdorf 32
A-9125 Kühnsdorf
office@bm-ko.at
www.bm-ko.at
+43(660)4708309